

DETAIL C
SCALE 1 : 3

1. Stolpar 4-kants rör 40x40x2 mm, 4 st
2. Tak 2 mm plåt, 1 st
3. Gavlar 1 2 mm plåt, 2 st
4. Botten i 3 mm plåt, 1 st
5. Bakstycke i 2 mm plåt, 1 st
6. Dörr i 2 mm plåt 1 st (se separat ritning)
7. Dörr stopp i 2 m plåt.
8. Gångjärn från Aeromateriel Art. 1260-31_7-25_4-S, 2 st
9. Galvad sockel 8eventuellt rostfri)

Under delen av rören slipas för att passa med radien på plåten

TITLE:		Reviderad påsring_förslag	
DWG NO.	Frame papperskorg	A3	
Skala:1:10	Sign.UH 2008-11-27 Rev. 2009-06-22	Blad 1 av 5	

A-01

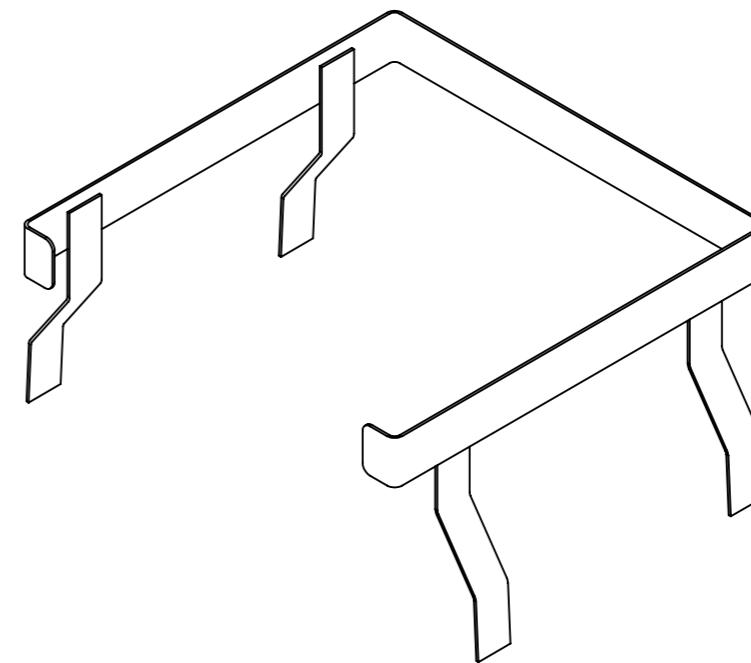
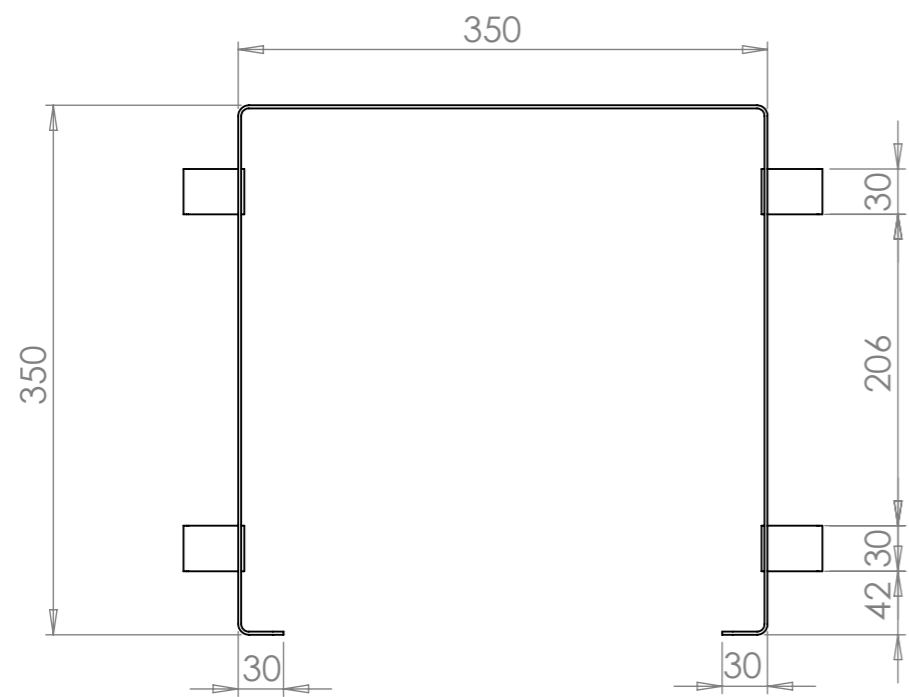
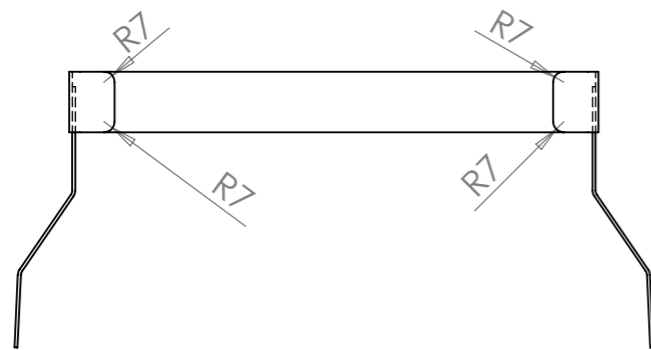

Bockad plåt för infästning mot pappeskorgen.

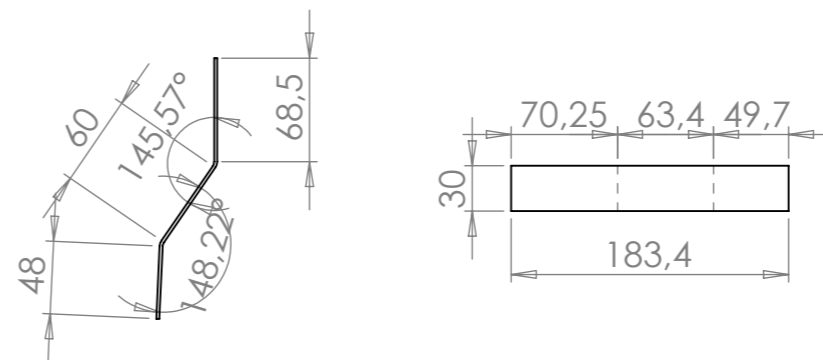

A-01

TITLE:
Påshållare
Reviderad påsring_förslag

DWG NO. A3