

# Bibi

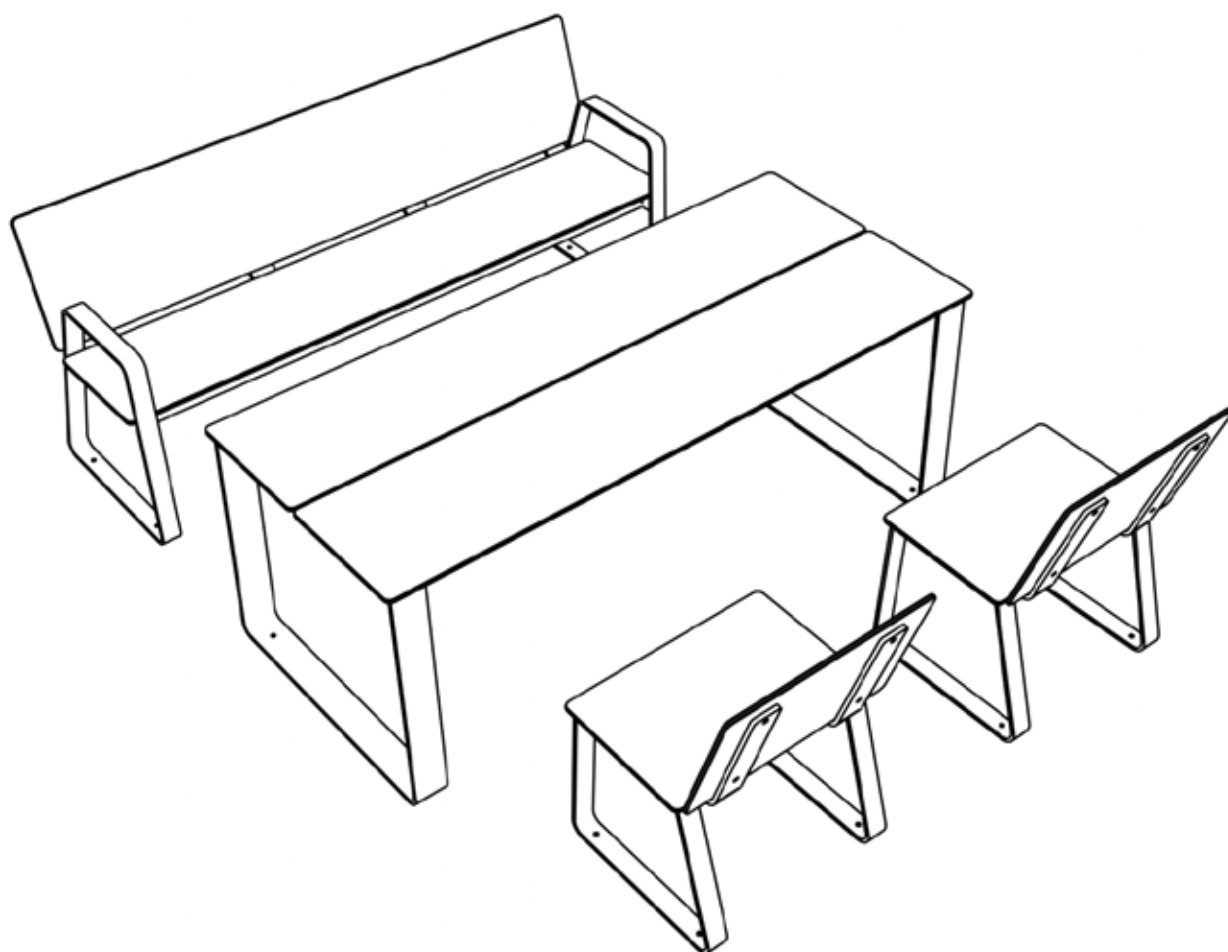

# Bibi - Bestektekst

## Voorwoord

Alle hierna vermelde en beschreven producten zijn internationaal beschermd door copyright. De ontvanger van deze documenten of andere personen kunnen door de voorlegging van deze documenten geen rechten doen gelden op het geleverde monster. Nabouwen door een andere onderneming dan miramondo public design GmbH is niet toegelaten. Tegen inbreuken wordt een gerechtelijke vervolging ingesteld. De bevoegde rechtbank is Wenen, Oostenrijk.

## Productassortiment

Meubelassortiment voor de openbare ruimte, bestaand uit zit- en tafelelementen. De vlakken zijn gemaakt van hogedruklaminaat (HPL). De stalen frames bestaan in verschillende uitvoeringen: voor banken met een rug- en een armleuning, banken met een rugleuning, maar zonder armleuning en voor banken zonder rugleuning en lage en hoge tafels in verschillende lengtes. Alle meubels zijn voorzien om vastgeschroefd te worden aan de bodem of om ingebetonned te worden.

## Laminaatplaten

Hogedruklaminaatplaten (HPL) volgens ISO 4586/1 en ON EN 438 Type CGF met bijzonder werkzame bescherming tegen weersinvloeden voor gebruik buitenshuis. Materiaaldikte 11 mm. Vrij van organische halogeen- (chlor, fluor, broom), resp. zwavelverbindingen. Vrij van zware metalen en asbest. Moeilijk brandbaar B2 volgens DIN 4102. Chemische bestendigheid en vlekkenweerstand volgens EN 438. Geschikt voor levensmiddelen volgens §28 LMG 75. Voor de afvalverwerking van dit materiaal geldt de afvalsleutel volgens ÖNORM S 2072 voor houten materialen en spaanplaten.

## Stalen onderdelen

De stalen delen zijn gemaakt uit hoekstaal 50x50x5mm en plat staal in de afmetingen 50x10mm, 60x10mm, 80x12mm, 100x10mm. Materiaalklasse S235JRG2 - EN 10025. Alle stalen oppervlakken zijn gemulticoat met een gewaarborgde beschermingsduur H (high = meer dan 15 jaar) volgens DIN EN ISO 12944-5. De volgende laagopbouw wordt toegepast:

- 1.) Grondlaag: thermisch verzinkt volgens DIN EN ISO 1461, minimale laagdikte volgens DIN 50976 (minstens 80 µm), alle zinken oppervlakken werden gereinigd en zijn vrij van bramen en andere oneffenheden;
- 2.) Tussenlaag: voorbehandeld volgens DIN EN ISO 12944, gebeitst, ijzergefosfateerd, watergespoeld en gepassiveerd;
- 3.) Eindlaag: hogetemperatuurpoedercoating volgens DIN 55633 en DIN EN ISO 12944-4 categorie C3-G3.01, met licht gestructureerd oppervlak, laagdikte volgens ISO 2360, hechtsterkte volgens ISO 53151, roostersnitwaarde GT2.

## Verbindingstechniek

Verbinding van de stalen delen met schroeven met verzonken kop M8x30 en M6x30 met binnenzeskant en binnendoorn in INOX A2 volgens DIN 7991 tegen onbedoeld loskomen van de verbindingen door vandalen en bevestigingsmoeren M8 en M6 in INOX A2 volgens DIN 985. Verbinding van de stalen delen met de laminaatplaten met schroeven met verzonken kop M6x20 en M6x25 met binnenzeskant en binnendoorn INOX A2 volgens DIN 7991 tegen onbedoeld loskomen van de verbindingen door vandalen en schroefmoffen M6. Vastschroeven aan de ondergrond met stelschroeven 10x70 met zeskantkop en pluggen of vergelijkbaar.